

Éléments de base

Edition/Affichage/Web

TV

CHARTE GRAPHIQUE

 **SMS+**

 **MMS+**

Services commandés par SMS :



Services commandés par MMS :



### Utilisation des logos SMS+/MMS+

C'est le média (SMS ou MMS) utilisé pour débiter la cinématique -ci-dessous dénommé « commande »- qui détermine l'utilisation du logo SMS+ ou MMS+.

- Communication sur un n° court proposant une commande par SMS et une livraison par SMS et/ou par MMS  
→ affichage du logo SMS+
- Communication sur un n° court proposant une commande par MMS et une livraison par SMS et/ou par MMS  
→ affichage du logo MMS+
- Communication sur un n° court proposant une commande par SMS et MMS et une livraison par SMS et/ou par MMS  
→ affichage du logo SMS+ seul ou des logos SMS+ et MMS+
- Communication sur plusieurs n° courts dont au moins un service proposant une commande par SMS et une livraison par SMS et/ou par MMS  
→ affichage du logo SMS+

6 11 22 \*

X,XX EURO PAR ENVOI + PRIX D'UN SMS



## PRÉSENTATION ASTÉRISQUE/CARTOUCHE DE RENVOI

- Le fonctionnement:

un astérisque situé à côté du numéro court principal (le plus visible sur le support de communication) renvoie à un cartouche de renvoi situé en bas du support de page (annonce presse) ou de l'écran (TV).

*Cette charte s'applique également au logo MMS+  
Remplacer « Prix d'un SMS » par « Prix d'un MMS » en cas de service MMS+*



### CONSTRUCTION ASTÉRISQUE: TAILLE MINIMUM ET ESPACEMENT $3 \leq C \leq 6 \text{ mm}$

- Si le corps du numéro est inférieur ou égal à 6 mm de haut, la taille de l'astérisque est fixe et vaut (3mm) ou (8,5pt). Il est aligné au centre par rapport à l'axe du numéro et l'espace entre l'astérisque et le numéro est égal à 1,5 mm.
- Cas particulier: si le corps du numéro est inférieur ou égal à 3 mm de haut, l'espace entre l'astérisque et le numéro est alors égal à la moitié de la hauteur du numéro.



### CONSTRUCTION ASTÉRISQUE: TAILLE MINIMUM ET ESPACEMENT $C \geq 6 \text{ mm}$

- Si le corps du numéro est supérieur à 6 mm de haut, la hauteur de l'astérisque est variable et vaut  $1/2$  corps de numéro. Il est centré par rapport à l'axe du numéro et l'espace entre l'astérisque et le numéro est égal au  $1/4$  du corps de numéro.

*Cette charte s'applique également au logo MMS+  
Remplacer « Prix d'un SMS » par « Prix d'un MMS » en cas de service MMS+*

 taille minimale: 13,5 x 4 mm

X%



 corps : 2,5 pts  
taille minimale: 13,5x6 mm

X%



 corps : 2,69 pts  
taille minimale: 13,5x6 mm

X%



1

2



## TAILLE MINIMALE DU CARTOUCHE DE RENVOI

1- Les cartouches présentés sont à la taille minimale.  
Ils ne peuvent être qu'agrandis de manière homothétique.

2- Pour les numéros courts dont le corps est supérieur à 6mm,  
la hauteur de l'astérisque du cartouche de renvoi vaut la moitié de la hauteur de l'astérisque accolée au numéro.

*Cette charte s'applique également au logo MMS+  
Remplacer « Prix d'un SMS » par « Prix d'un MMS » en cas de service MMS+*

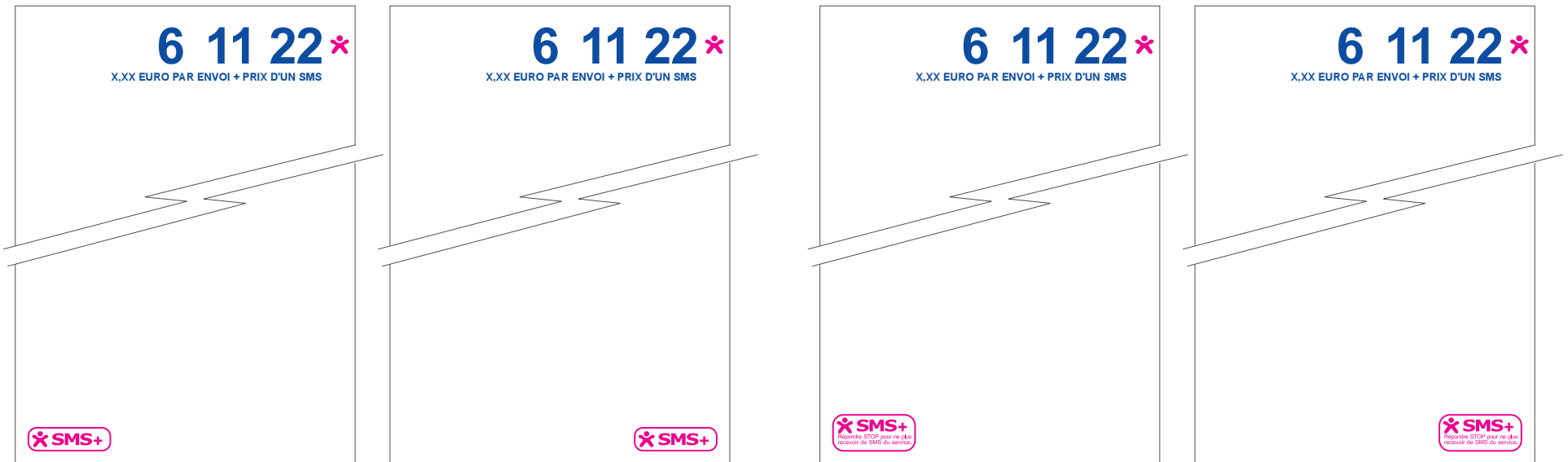

## PLACEMENT DU CARTOUCHE DE RENVOI

- Le cartouche de renvoi se situe toujours en bas de page, à gauche ou à droite de l'annonce.

*Cette charte s'applique également au logo MMS+  
Remplacer « Prix d'un SMS » par « Prix d'un MMS » en cas de service MMS+*

6 11 22 ✖  
X,XX EURO PAR ENVOI + PRIX D'UN SMS

Utilisation principale : mention tarifaire sur 1 ligne

6 11 22 ✖  
X,XX EURO PAR ENVOI + PRIX D'UN SMS

Utilisation sur espaces réduits : mention tarifaire sur 2 lignes

## TEXTE POUR APPLICATIONS DE CATÉGORIE 1 ET 2

- Applications de catégorie 1 :  
permet à l'utilisateur d'obtenir un contenu (sonneries, logos, jeux, vidéos) ou de participer à un événement (exemple : vote, sondage, quiz...).
- Applications de catégorie 2 :  
permet à l'utilisateur de dialoguer ou de jouer avec d'autres utilisateurs identifiés et inscrits au service.  
Les échanges de SMS entre utilisateurs doivent obligatoirement s'effectuer via la plate-forme de services de l'éditeur (chat).

6 11 22 ✖  
X,XX EURO PAR SMS REÇU

Mention tarifaire sur 1 ligne

## TEXTE POUR APPLICATIONS DE CATÉGORIE 4

- Applications de catégorie 4 : permet à l'utilisateur préalablement inscrit :
  - ➔ de recevoir des SMS-MT sous forme récurrente, à une fréquence déterminée et connue à l'avance par lui (pack de téléchargement, informations, ...).
  - ➔ de recevoir des alertes et notifications via la réception de SMS-MT d'information à une fréquence irrégulière et aléatoire, fonction d'un événement (sport, actualité, notification email...).

*Cette charte s'applique également au logo MMS+  
Remplacer « Prix d'un SMS » par « Prix d'un MMS » en cas de service MMS+*

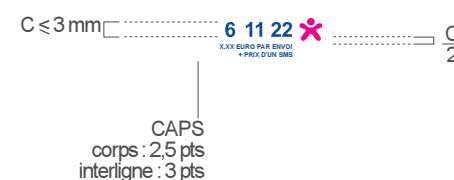

## CONSTRUCTION DES MENTIONS TARIFAIRES

- 1- Le choix de la typographie du numéro et de la typographie de la mention tarifaire est libre.
- 2- La couleur de la mention tarifaire est la même que la couleur du numéro.  
(Exception : quand le numéro est cerné d'un filet, la mention tarifaire prend la couleur du filet.)
- 3- Le cartouche prix est ferré à droite sous le numéro, son corps ne doit pas être inférieur à 2,5pts.

*Cette charte s'applique également au logo MMS+  
Remplacer « Prix d'un SMS » par « Prix d'un MMS » en cas de service MMS+*

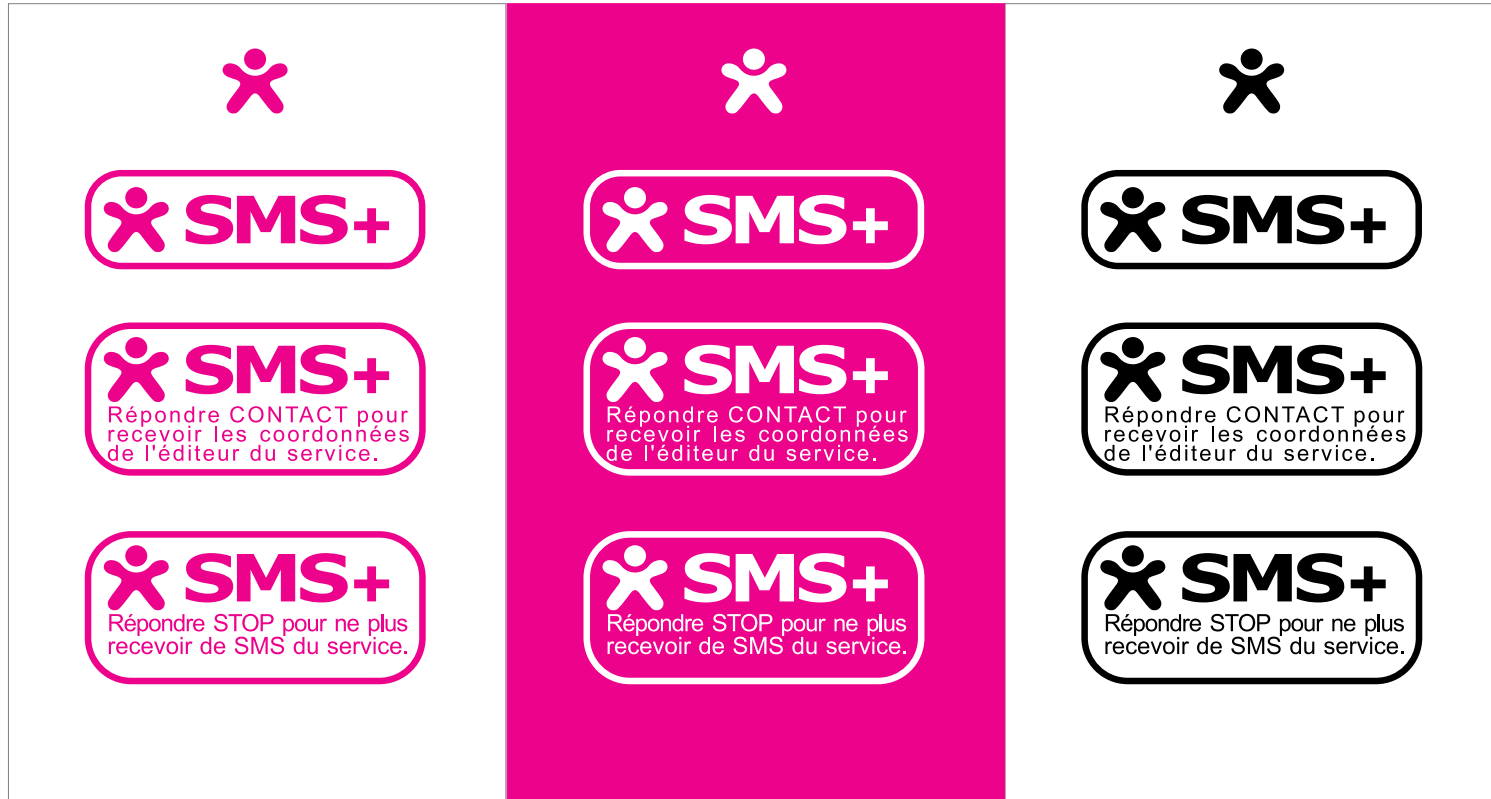

fond blanc ou fond clair:  
l'astérisque et le cartouche de renvoi  
sont 100% magenta

fond foncé, 100% magenta  
ou fond rouge: l'astérisque  
et le cartouche de renvoi sont blancs

sur page imprimée en noir et blanc:  
l'astérisque et le cartouche de renvoi  
sont noirs

COULEURS DE L'ASTÉRISQUE ET DU CARTOUCHE DE RENVOI

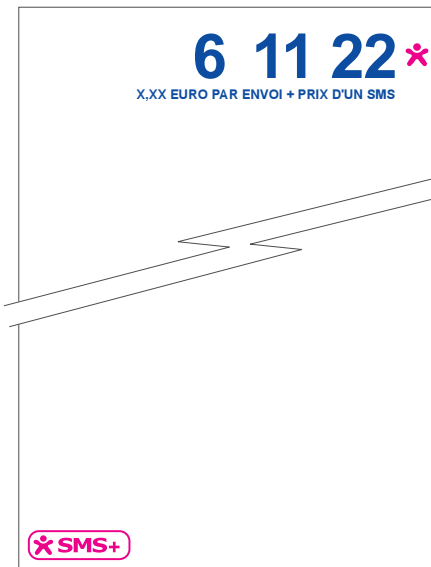

sur fond blanc

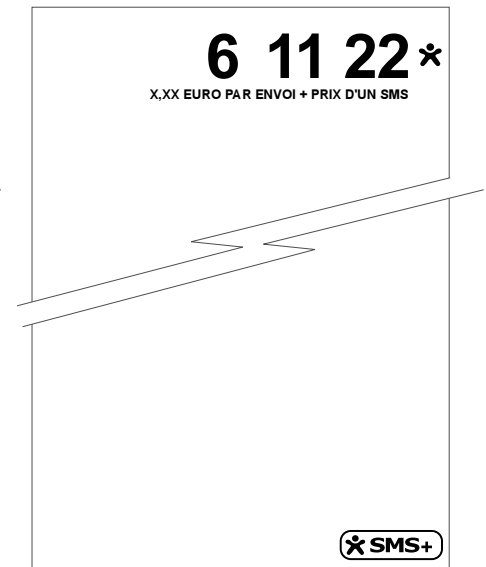

sur fond clair

sur fond foncé,  
fond 100% magenta,  
et fond rouge

sur page imprimée en noir et blanc

## COULEURS DE L'ASTÉRISQUE ET DU CARTOUCHE DE RENVOI

*Cette charte s'applique également au logo MMS+  
Remplacer « Prix d'un SMS » par « Prix d'un MMS » en cas de service MMS+*

DO



DON'T



changer la couleur de l'astérisque



changer la couleur du CR



supprimer le fond blanc



modifier l'astérisque



modifier le CR



changer la couleur de l'astérisque



modifier le texte/la couleur du CR



modifier le CR



supprimer le fond blanc



changer la couleur de l'astérisque



modifier le texte/la couleur du CR



modifier le CR



supprimer le fond blanc

CARTOUCHE DE RENVOI

- Le cartouche de renvoi n'est pas modifiable.  
L'astérisque dans le cartouche de renvoi est toujours magenta et associé à SMS+.

NB : CR = CARTOUCHE DE RENVOI

DO

**6 11 22 \***  
X,XX EURO PAR ENVOI + PRIX D'UN SMS

DON'T

~~**6 11 22 \***~~  
X,XX EURO PAR ENVOI + PRIX D'UN SMS

mettre la MT de la couleur de l'astérisque

~~X,XX EURO PAR ENVOI + PRIX D'UN SMS  
**6 11 22 \***~~

changer la place de la MT

~~**6 11 22 \***~~  
X,XX EURO PAR ENVOI + PRIX D'UN SMS

changer la couleur de l'astérisque

~~**6 11 22 \***~~  
X,XX EURO PAR ENVOI + PRIX D'UN SMS

changer les rapports de taille de la MT et de l'astérisque

~~**6 11 22 \***~~  
X,XX EURO PAR ENVOI + PRIX D'UN SMS

changer la place de l'astérisque

**6 11 22 \***  
X,XX EURO PAR ENVOI + PRIX D'UN SMS

~~**6 11 22 \***~~  
X,XX EURO PAR ENVOI + PRIX D'UN SMS

changer la forme de l'astérisque

~~**6 11 22 \***~~  
X,XX EURO PAR ENVOI + PRIX D'UN SMS

utiliser l'astérisque sans filet blanc

INTERDITS

- La mention tarifaire est toujours de la même couleur que le numéro. Elle est toujours ferrée en bas, à droite sous le numéro.

NB : MT = MENTION TARIFAIRE

*Cette charte s'applique également au logo MMS+ Remplacer « Prix d'un SMS » par « Prix d'un MMS » en cas de service MMS+*

Promotion des applications de catégorie 2 et 4 : texte STOP obligatoire.



Promotion des applications de catégorie 1 : texte STOP ou CONTACT au choix.



OU



## ANNONCE SUPÉRIEURE À 1/4 DE PAGE

- Si des applications de catégories 2 et/ou 4 et de catégorie 1 sont présentées sur un même support de communication, le texte STOP est obligatoire.

Éléments de base

Edition/Affichage/Web

TV

règles d'application



ANNONCE INFÉRIEURE À 1/4 DE PAGE

- En raison de l'espace disponible, il faut utiliser la version simplifiée du cartouche de renvoi.

*Cette charte s'applique également au logo MMS+*



## FONCTIONNEMENT

- Pour des raisons de lisibilité, seule la version simplifiée du cartouche de renvoi est utilisée.
- Pour les annonces télévisées, la taille minimum du cartouche de renvoi est 142x42 pixels.